



CZUJNIK OBECNOŚCI NARZĘDZIA TYPU 101



ZASTOSOWANIE

Czujniki obecności narzędzia typu 101 służą do wykrywania uszkodzenia narzędzia oraz obecności lub braku części.

W każdym cyklu, czujnik dotyka narzędzia, aby sprawdzić czy jest obecne.



DANE TECHNICZNE

-Technologia	Pneumatyczna - Obrotowy
-Kąt kontroli	126°
-Średnica minimalna kontrolowanego narzędzia	1.5 mm
-Maksymalna odległość/ oś narzędzia	200 mm
-Czas odpowiedzi	50 ms
-Ciśnienie robocze	5 bary minimum
-Temperatura otoczenia:	+10°C - +60°C

AKCESORIA

- Śruba mocowania krótka..... > REF: **0102VFTCX1**
- Śruba mocowania długa..... > REF: **0102VFTLX1**
- Trzpienie dotykowe chromowane twarde > REF: **101TPGCHD**

WYMIARY

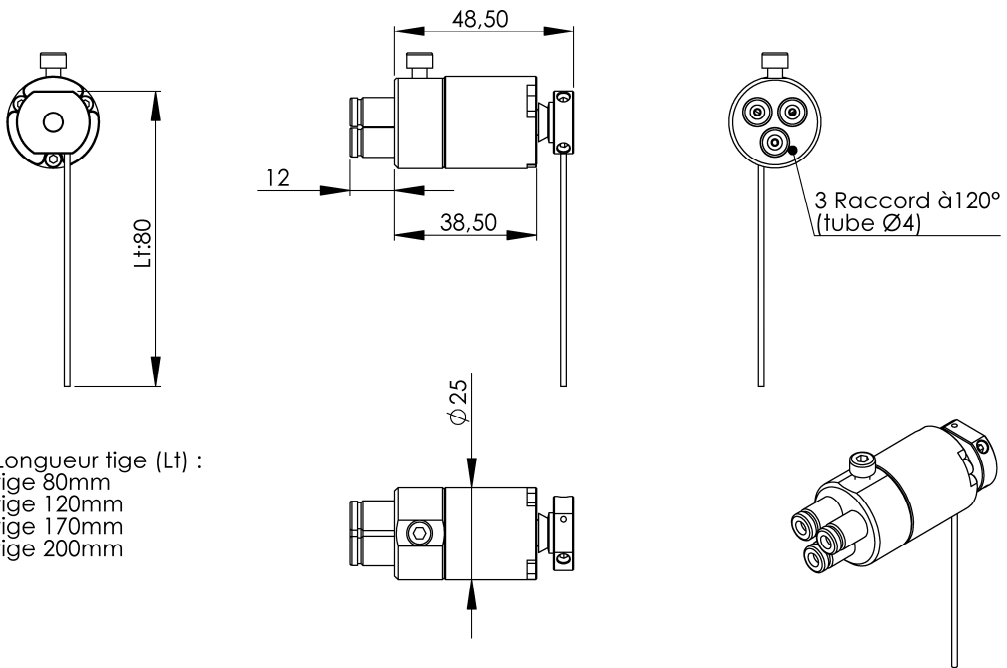

ZASTOSOWANIE

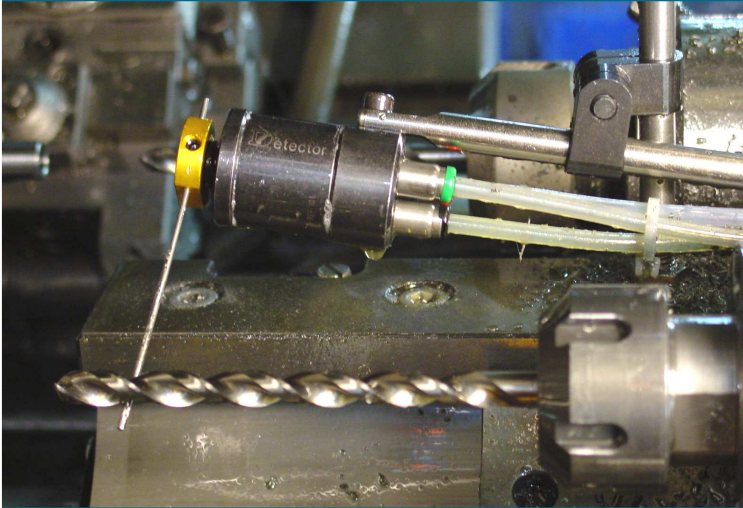

101 - Mori Say

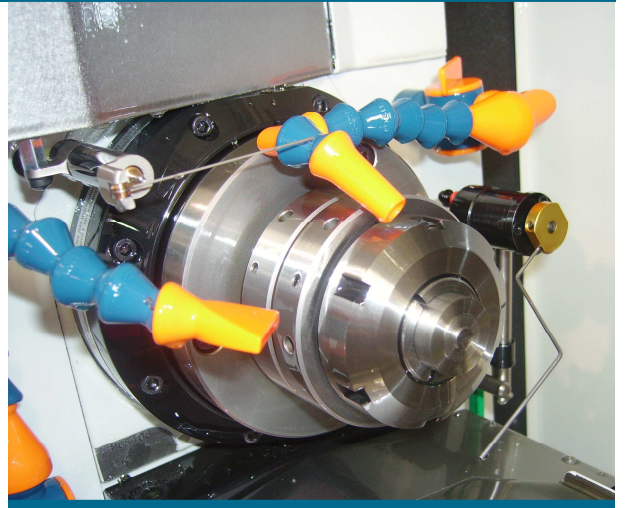

101 + 202 - Willemin